

Radsatzabmessungen Trix Express BR 42 (3-Achsantrieb / Art.-Nr. 2215)

Achse	Ersatzteil-Nr.	Laufkranz-Ø	Spurkranz- Ø	Innenmaß	Spurmaß	Radscheibe	Isolierbuchse	Zahnrad	Treibstange	Kurbelschraube	Bemerkungen
2	kpl. Radsatz: 43-2215-34	15,6 mm	19,6 mm	8,7 mm	11,8 mm	b= 4,7 mm	+ einseitige Abstand- Nylonbuchse	-	kleines Rundloch (40-0765-00)	M 1,7 kurzer Ansatz 40-0771-00	gr. Spurkranz kleines Gegengewicht
3	kpl. Radsatz: 43-2215-41	15,6 mm mit Haftreifen ca. 16,0 mm	18,0 mm	9,0 mm	11,9 mm	b = 4,7 mm	+ einseitige Pertinax- Isolierscheibe	z = 33 b = 2,3 mm m = 0,4	Langloch (40-0765-00)	M 1,7 kurzer Ansatz 40-0771-00	kl. Spurkr./Haft. kleines Gegengewicht
4	kpl. Radsatz: 43-2215-40	15,0 mm	17,0 mm	8,5 mm	12,4 mm	b = 4,9 mm	+ einseitige Pertinax- Isolierscheibe	z = 33 b = 2,3 mm m = 0,4	40-0765-00 gr. Rundloch 40-0766-00	M 1,4 ohne Ansatz 40-0773-00	ganz kl. Spurkr. 2 U-Scheiben großes Gewicht
5	kpl. Radsatz: 43-2215-38	15,6 mm	19,6 mm	9,0 mm	11,8 mm	b = 4,7 mm	+ einseitige Pertinax- Isolierscheibe	z = 33 b = 2,3 mm m = 0,4	Langloch (40-0766-00)	M 1,7 langer Ansatz 40-0772-00	gr. Spurkranz kleines Gegengewicht
6	kpl. Radsatz: 43-2215-39	15,0 mm	18,0 mm	9,5 mm	13,0 mm	b = 4,7 mm	+ einseitige Abstand- Nylonbuchse	-	kleines Rundloch (40-0766-00)	M 1,7 kurzer Ansatz 40-0771-00	kl. Spurkranz kleines Gegengewicht

Radsatzachse: Ø = 2,5 mm / Länge = 21,4 mm / poliert / an beiden Enden geriffelt / ET-Nr. = 14-0170-00 (n.m.lb.) - Plastik-Zwischenzahnrad: ET-Nr. 72-0092-00 (z = 18 x 2 - n.m.lb.)

Radsatzabmessungen Trix Express BR 42 (5-Achsantrieb / Art.-Nr. 205)

Achse	Ersatzteil-Nr.	Laufkranz-Ø	Spurkranz- Ø	Innenmaß	Spurmaß	Radscheibe	Isolierbuchse	Zahnrad	Treibstange	Kurbelschraube	Bemerkungen
2	aus 43-2215-38 herstellbar	15,6 mm mit Haftreifen ca. 16,0 mm	19,6 mm	9,1 mm	12,3 mm	b= 4,7 mm	+ einseitige Pertinax- Isolierscheibe	z = 33 b = 2,3 mm m = 0,4	Langloch	M 1,7 kurzer Ansatz 40-0771-00	gr. Spurkranz Haftreifen kl. Gegengew.
3	aus z = 33 + 43-2215-39 herstellbar	15,0 mm	18,0 mm	9,9 mm	12,8 mm	b = 4,7 mm	+ einseitige Pertinax- Isolierscheibe	z = 33 b = 2,3 mm m = 0,4	Langloch	M 1,7 langer Ansatz 40-0772-00	kl. Spurkranz kleines Gegengewicht
4	aus 43-2215-40 herstellbar	15,0 mm	18,0 mm	9,9 mm	12,8 mm	b = 4,9 mm	+ einseitige Pertinax- Isolierscheibe	z = 33 b = 2,3 mm m = 0,4	gr. Rundloch gr. Rundloch	M 1,4 ohne Ansatz 40-0773-00	kl. Spurkranz großes Gegengewicht
5	aus z = 33 + 43-2215-39 herstellbar	15,0 mm	18,0 mm	9,9 mm	12,8 mm	b = 4,7 mm	+ einseitige Pertinax- Isolierscheibe	z = 33 b = 2,3 mm m = 0,4	Langloch	M 1,7 langer Ansatz 40-0772-00	kl. Spurkranz kleines Gegengewicht
6	aus 43-2215-38 herstellbar	15,6 mm	19,6 mm	9,1 mm	12,3 mm	b = 4,7 mm	+ einseitige Pertinax- Isolierscheibe	z = 33 b = 2,3 mm m = 0,4	Langloch	M 1,7 langer Ansatz 40-0772-00	gr. Spurkranz kleines Gegengewicht

Radsatzachse: Ø = 2,5 mm / Länge = 21,9 mm / poliert / an den Enden nicht geriffelt / ET-Nr. = ? - Plastik-Zwischenzahnrad: ET-Nr. 72-0092-00 (z = 18 x 2 - nicht mehr lieferbar)

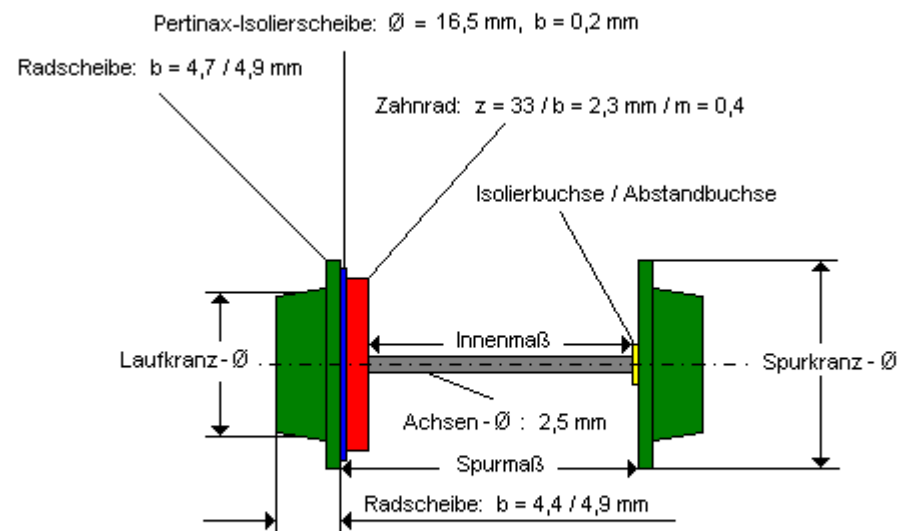

Maßbezeichnungen Radsatz BR 42

04.08.2005

Art.-Nr. 43-2214-34
Laufkranz 15,6 mm
Spurkranz 19,6 mm
großer Spurkranz
Buchse/Buchse 8,7 mm

Art.-Nr. 43-2215-41
Laufkranz 15,6 mm
Spurkranz 18,0 mm
kleiner Spurkranz, Haftreifen
Zahnrad/Buchse 9,0 mm

Art.-Nr. 43-2215-40
Laufkranz 15,0 mm
Spurkranz 17,0 mm
ganz kleiner Spurkranz
Zahnrad/Buchse 8,5 mm

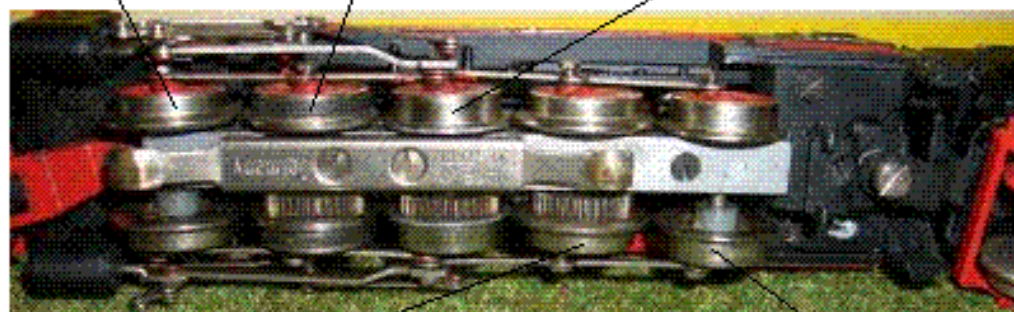

Art.-Nr. 43-2215-38
Laufkranz 15,6 mm
Spurkranz 19,6 mm
großer Spurkranz
Zahnrad/Buchse 9,0 mm

**Trix Express
BR 42
Art.-Nr. 2215**

Art.-Nr. 43-2215-39
Laufkranz 15,0 mm
Spurkranz 18,0 mm
kleiner Spurkranz
Buchse/Buchse 9,5 mm

21.07.2005

Ein Ersatz für das nicht mehr lieferbare Trix-Zwischenzahnrad 72-0092-00 aus Plastik kann angefertigt werden aus:

- Märklin-Metallzahnrad **214100** (z = 18, Modul = 0,5)
und
- Märklin-Lagerbolzen **225490**

(stammt aus Märklin BR 44 -> 3047, identisch mit nicht mehr lieferbaren Zahnrad + Lagerbolzen **203180** aus 3027 / 3048)